



# ATLAS SAFE

SOLUÇÕES PARA TRABALHO EM ALTURA

## FICHA TÉCNICA



LINHA DE VIDA  
PÓRTICO RÍGIDO  
LVRP-01

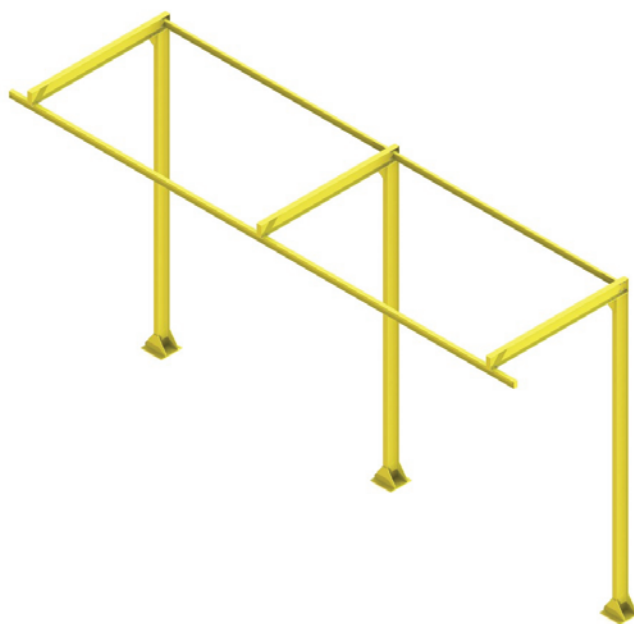

**PRODUTO  
NACIONAL**

**CÓDIGO:** ATLAS LVRP-01

### DESCRIÇÃO

Sistema de Proteção Contra Quedas para Caminhões do tipo Linha PÓRTICO RÍGIDO - ATLAS SAFE. Fabricado em aço carbono certificado para resistência mecânica e pintura a pó para garantir resistência química e antioxidante.

Esta solução facilita e agiliza o trabalho em altura, garantindo maior segurança e rapidez do trabalhador.  
Dispositivo tipo D - Rígido - NBR16325-1.

### APLICAÇÃO

Sistema projetado especificamente para proporcionar a segurança na realização de atividades em cima de caminhões, aeronaves, ônibus ou máquinas.

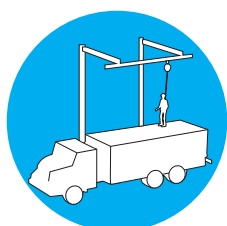
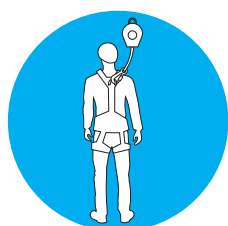

### ESPECIFICAÇÕES TÉCNICAS

**Fabricante:** ATLAS SAFE.

**Razão social:** ATLAS SAFE SEGURANÇA EM ALTURA LTDA.

**CNPJ:** 40.104.403/0001-03.

**SAC:** (15) 3326-3844.

**Código:** ATLAS LVRP-01

### DIMENSÕES

Pode ser fabricado nas dimensões padronizadas de **06** metros de altura e **06** metros de comprimento ou **06** metros de altura e **12** metros de comprimento.

Podendo também ser fabricada de acordo com a necessidade de comprimento do cliente, e também em formato "T" com dois trilhos, conhecido como BILATERAL.





# ATLAS SAFE

SOLUÇÕES PARA TRABALHO EM ALTURA

## FICHA TÉCNICA



LINHA DE VIDA  
PÓRTICO RÍGIDO  
LVRP-01

### FIXAÇÕES

Fixado através de parafusos sextavados em INOX, com trole certificado em laboratório. Fixado diretamente em base de concreto dimensionada, calculada e projetada especialmente para o pórtico.

### ESTRUTURAS DE FIXAÇÃO

Pode ser fixada em estruturas metálicas como tesouras, vigas U, vigas W ou I e também em estruturas de concreto tipo vigas pré-moldadas, concretos em geral.

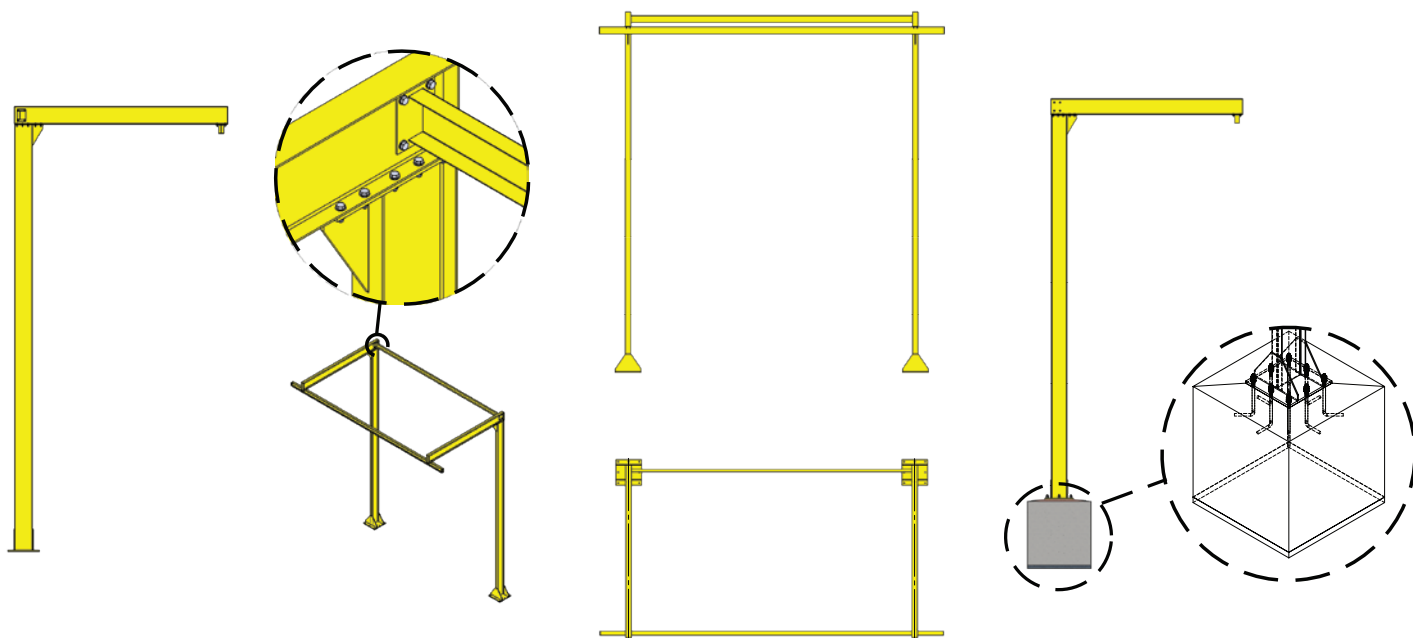

**REQUISITOS PARA INSTALAÇÃO:** Deve ser instalado por PLH (Profissional Legalmente Habilitado) e dimensionado de acordo com a estrutura do local onde será instalado, analisando as resistências mecânicas e estruturais, ZLQ (Zona Livre de Quedas).

### CERTIFICAÇÕES

Projetado e Fabricado por PLH (Profissional Legalmente Habilitado), testado conforme a NBR16325-1 e EN795.

Calculado para atender até 02 trabalhadores por linha de vida. Documentação de Cálculo e Testes fornecida no ato da compra do produto.

### COMPONENTES RELACIONADOS

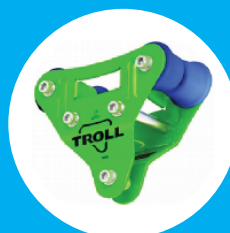

TROLE



TRAVA QUEDAS  
RETRÁTIL



# ATLAS SAFE

SOLUÇÕES PARA TRABALHO EM ALTURA

## FICHA TÉCNICA



LINHA DE VIDA  
PÓRTICO RÍGIDO  
LVRP-01

### EXEMPLO DE PROJETO INSTALADO

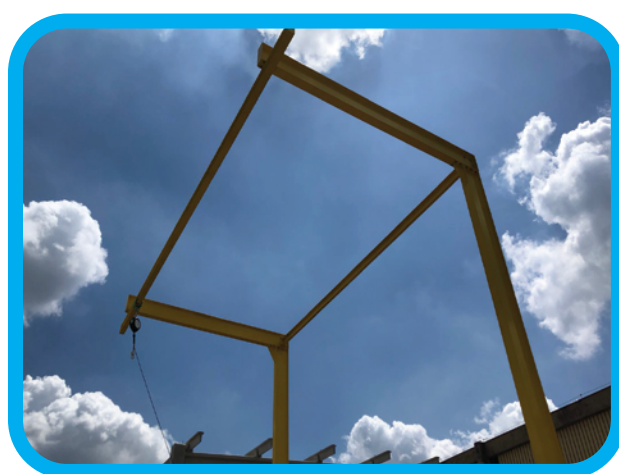

### ACESSÓRIOS DE UTILIZAÇÃO



TRAVA QUEDAS  
RETRÁTIL



CINTO  
PARAQUEDISTA



CAPACETE  
CLASSE B

# CONTATO

ATENDEMOS TODO O BRASIL



 Sorocaba, São Paulo



(15) 3326-3844



(15) 99170-1210



vendas01@atlassafe.com.br



www.atlassafe.com.br

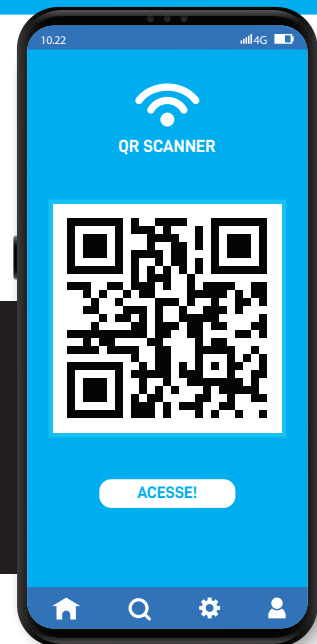

Seja um representante comercial  
**Atlas Safe** no seu estado!



@ATLASSAFE



@ATLAS\_SAFE



ATLAS SAFE



ATLAS SAFE

