



ATLAS SAFE

SOLUÇÕES PARA TRABALHO EM ALTURA

FICHA TÉCNICA



LINHA DE VIDA
TRILHO RÍGIDO
LVTR-01



PRODUTO
NACIONAL

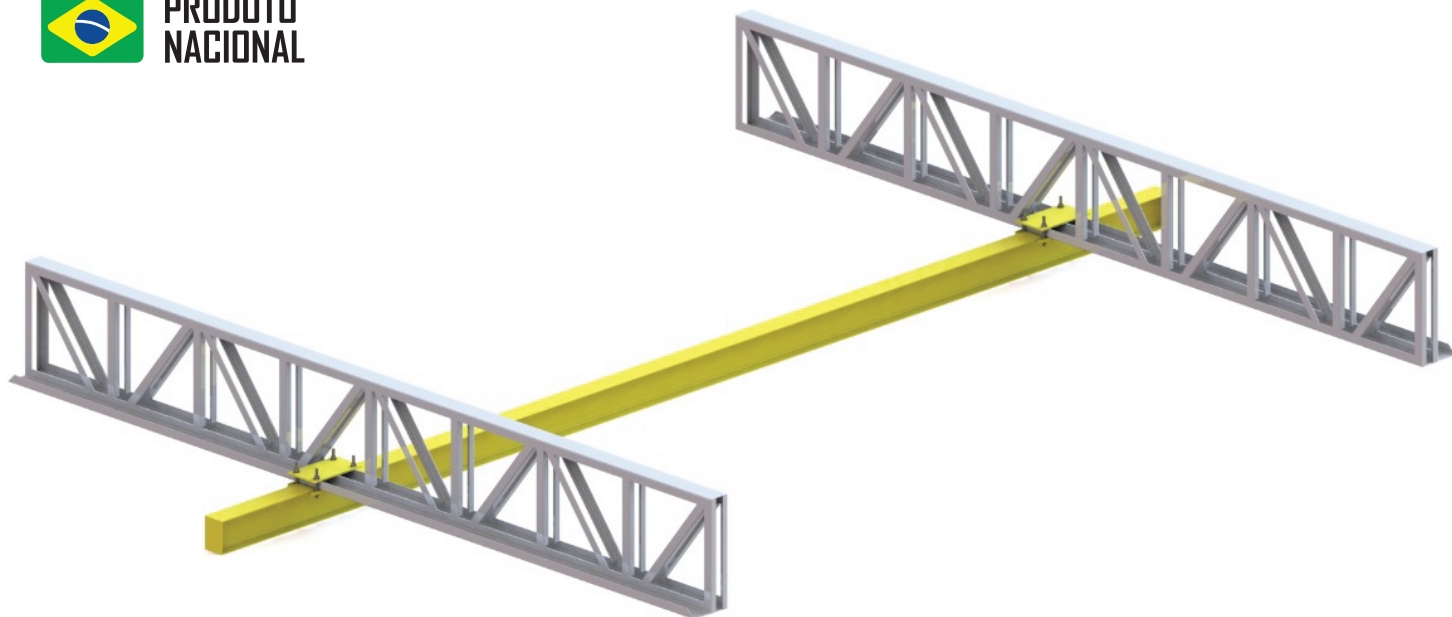

CÓDIGO: ATLAS LVTR-01

DESCRIÇÃO

Sistema de Proteção Contra Quedas para Caminhões do tipo Linha TRILHO RÍGIDO - ATLAS SAFE. Fabricado em aço carbono certificado para resistência mecânica e pintura a pó para garantir resistência química e antioxidante.

Esta solução facilita e agiliza o trabalho em altura, garantindo maior segurança e rapidez do trabalhador.
Dispositivo tipo D - Rígido - NBR16325-1.

APLICAÇÃO

Sistema projetado especificamente para proporcionar a segurança na realização de atividades em cima de caminhões, aeronaves, ônibus ou máquinas.

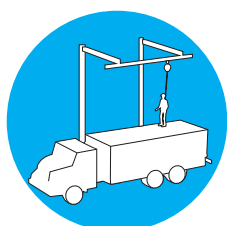
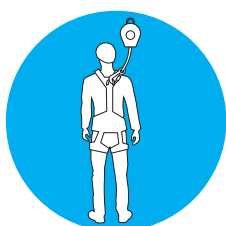

ESPECIFICAÇÕES TÉCNICAS

Fabricante: ATLAS SAFE.

Razão social: ATLAS SAFE SEGURANÇA EM ALTURA LTDA.

CNPJ: 40.104.403/0001-03.

SAC: (15) 3326-3844.

Código: ATLAS LVTR-01

DIMENSÕES

Pode ser fabricado nas dimensões padronizadas **06, 12, 18** ou **24** metros de comprimento.

Podendo também ser fabricada de acordo com a necessidade de comprimento do cliente.





ATLAS SAFE

SOLUÇÕES PARA TRABALHO EM ALTURA

FICHA TÉCNICA



LINHA DE VIDA TRILHO RÍGIDO LVTR-01

FIXAÇÕES

Fixado através de parafusos sextavados em INOX, com trole certificado em laboratório.

ESTRUTURAS DE FIXAÇÃO

Pode ser fixada em estruturas metálicas como tesouras, vigas U, vigas W ou I e também em estruturas de concreto tipo vigas pré-moldadas, concretos em geral.

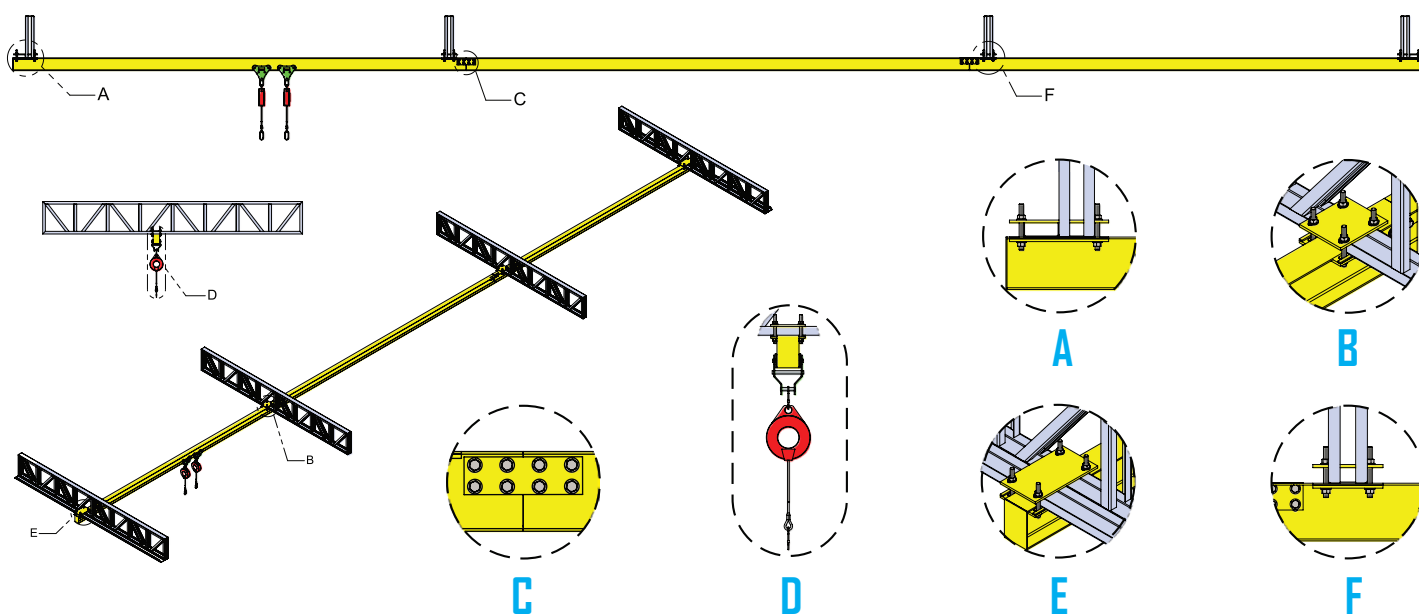

REQUISITOS PARA INSTALAÇÃO: Deve ser instalado por PLH (Profissional Legalmente Habilitado) e dimensionado de acordo com a estrutura do local onde será instalado, analisando as resistências mecânicas e estruturais, ZLQ (Zona Livre de Quedas).

CERTIFICAÇÕES

Projetado e Fabricado por PLH (Profissional Legalmente Habilitado), testado conforme a NBR16325-1 e EN795.

Calculado para atender até 02 trabalhadores por linha de vida. Documentação de Cálculo e Testes fornecida no ato da compra do produto.

COMPONENTES RELACIONADOS

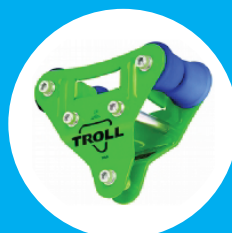

TROLE



TRAVA QUEDAS
RETRÁTIL



ATLAS SAFE

SOLUÇÕES PARA TRABALHO EM ALTURA

FICHA TÉCNICA



LINHA DE VIDA
TRILHO RÍGIDO
LVTR-01

EXEMPLO DE PROJETO INSTALADO



ACESSÓRIOS DE UTILIZAÇÃO



TRAVA QUEDAS
RETRÁTIL



CINTO
PARAQUEDISTA



CAPACETE
CLASSE B

CONTATO

ATENDEMOS TODO O BRASIL



(15) 3326-3844



(15) 99170-1210



vendas01@atlassafe.com.br



www.atlassafe.com.br

 Sorocaba, São Paulo

Seja um representante comercial
Atlas Safe no seu estado!

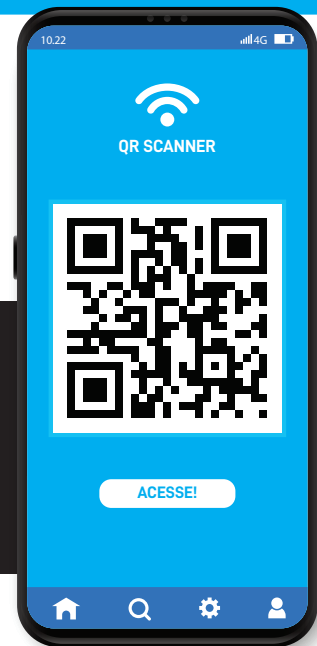

@ATLASSAFE



@ATLAS_SAFE



ATLAS SAFE



ATLAS SAFE

www.atlassafe.com.br

